

Betriebsanleitung für Axialkolben-Hydromotoren beachten

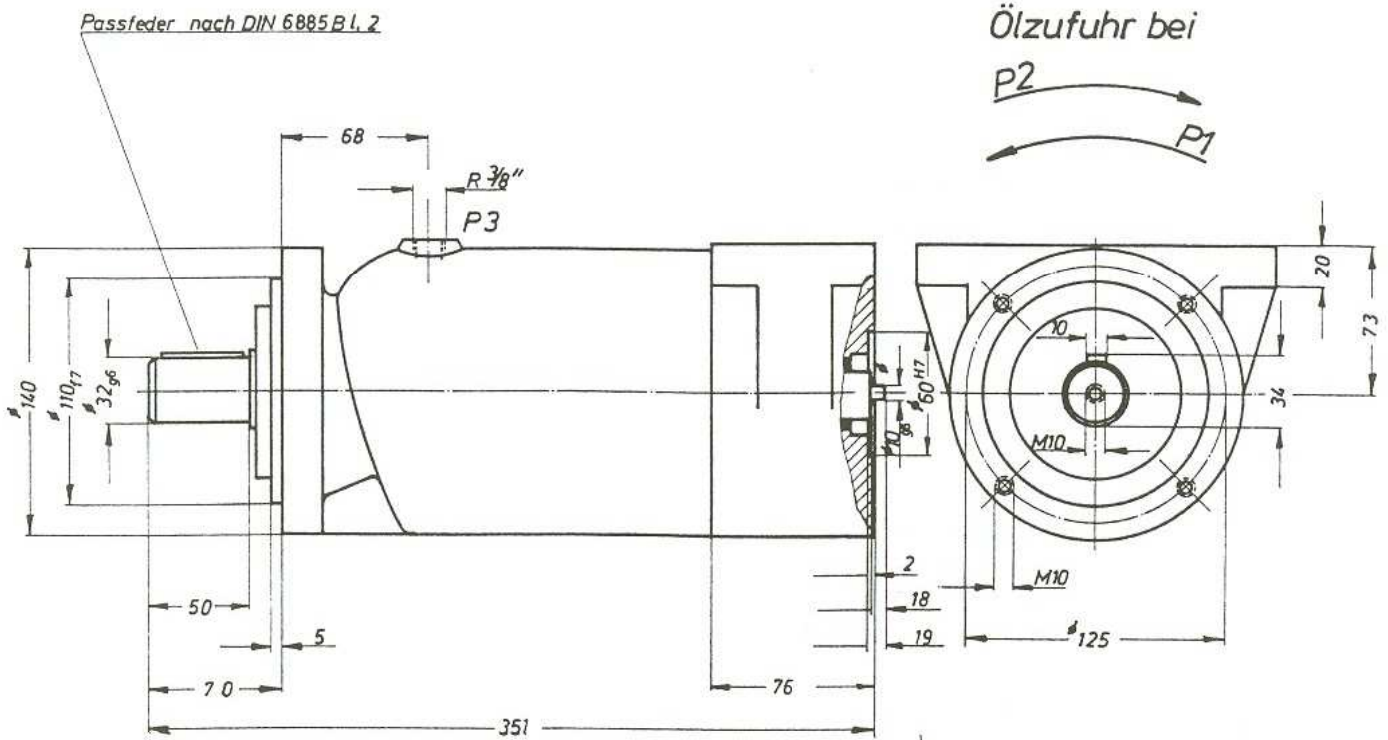

Druckölanschluß P1 $\varnothing 24\text{mm}$
 Druckölanschluß P2 $\varnothing 24\text{mm}$
 Leckölanschluß P3 R $\frac{3}{8}$ "
 P3 Lecköldruck max. 0,5 bar

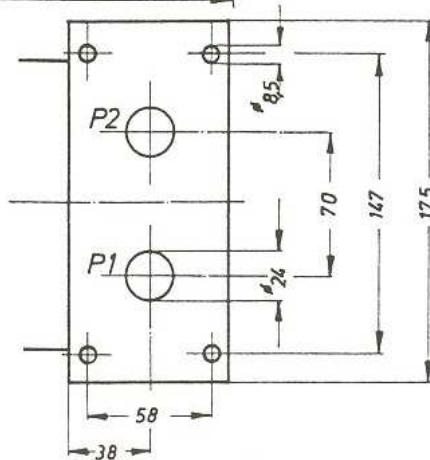

Verschraubflansch und
 Verschraubfuß nach Blatt 301.1.2

Motor 22 kg

HMV 60	60,5	0,94	2100	100	180	5
HMV 80	800	1,25	1600	100	160	5
Motortype	$q [\text{cm}^3/\text{U}]$	$M [\text{Nm}/\text{bar}]$	$n_{\text{max}} [\text{min}^{-1}]$	$P1_{\text{max}}$ $P2_{\text{max}}$	$\Sigma P1$ $P2$	$P1_{\text{min}}$ $P2_{\text{min}}$

Alle Drücke [P] in bar

AXIALKOLBEN-MOTOR

SK 301.14

Datum: 15.01.2009

MW Hydraulik GmbH